

# **Oracle™ Touch**

BES990/SES990



SL UPORABNIŠKI PRIROČNIK

# **Sage®**



## Kazalo

2	Sage® na prvem mestu priporoča varnost
6	Sestavni deli
8	Funkcije Oracle™ Touch
9	Funkcije
12	Nega in čiščenje
16	Odpravljanje težav
20	Garancija

## **SAGE® NA PRVEM MESTU PRIPOROČA VARNOST**

**Družbi Sage® je varnost zelo pomembna. Naprave načrtujemo in izdelujemo predvsem z mislijo na vašo varnost. Prav tako vas prosimo, da ste pri uporabi katere koli električne naprave previdni in upoštevate naslednje previdnostne ukrepe.**

## **POMEMBNI VAROVALNI UKREPI**

### **PRED UPORABO PREBERITE VSA NAVODILA IN JIH SHRANITE ZA POZNEJŠO UPORABO**

- Prenosljiva različica tega dokumenta je na voljo tudi na spletnem mestu [sageappliances.com](http://sageappliances.com).
- Pred prvo uporabo se prepričajte, da je vaša električna napetost enaka, kot je prikazano na nalepki z nazivnimi vrednostmi na spodnji strani naprave. Če imate kakršne koli pomisleke, se obrnite na lokalno podjetje za oskrbo z električno energijo.
- Za dodatno varnost pri uporabi vseh električnih naprav je priporočljiva vgradnja zaščitnega stikala na diferenčni tok. Priporočljiva so varnostna stikala z nazivnim delovnim tokom, ki ne presega 30 mA. Za strokovni

- nasvet se posvetujte z električarjem.
- Pred prvo uporabo varno odstranite in zavržite vse embalažne materiale.
  - Da preprečite nevarnost zadušitve pri majhnih otrocih, varno zavržite zaščito, nameščeno na napajalni vtič.
  - Pred prvo uporabo se prepričajte, da je izdelek pravilno sestavljen.
  - Ta naprava je namenjena samo uporabi v gospodinjstvu. Napravo uporabljajte samo v skladu s predvidenim namenom. Ne uporabljajte je v premikajočih se vozilih ali čolnih. Ne uporabljajte je na prostem. Nepravilna uporaba lahko povzroči telesne poškodbe.
  - Napravo postavite na stabilno, toplotno odporno, ravno in suho površino stran od roba pulta in je ne uporabljajte na virih toplote, kot so električna oziroma plinska kuhalna plošča ali pečica, ali v njihovi bližini.
  - Pred uporabo popolnoma odvijte napajalni kabel.
  - Napajalni kabel ne sme viseti čez rob pulta ali mize. Ne dovolite, da se napajalni kabel dotika vročih površin ali se zavozla.
  - Naprave med uporabo ne puščajte brez nadzora.
  - Če boste napravo:
    - pustili brez nadzora,
    - čistili,
    - premaknili,
    - sestavljali ali
    - shranjevali,
- Aparat za espresso
- vedno IZKLOPITE tako, da pritisnete gumb POWER (VKLOP/IZKLOP). Izklopite in izvlecite vtič iz vtičnice.
  - Napajalni kabel, vtič in samo napravo redno pregledujte glede morebitnih poškodb. Če ugotovite, da so na kakršen koli način poškodovani, takoj prenehajte z uporabo naprave in vrnite celotno napravo v najbližji pooblaščen servisni center Sage za pregled, zamenjavo ali popravilo.
  - Napravo in dodatke ohranjajte čiste. Sledite navodilom za čiščenje v tej knjižici. Vse postopke, ki niso navedeni v tej knjižici z navodili, je treba izvesti v pooblaščenem servisnem centru Sage.
  - Aparat lahko uporabljajo otroci, stari 8 let ali več, in osebe z zmanjšanimi telesnimi, zaznavnimi ali duševnimi sposobnostmi ali s pomanjkanjem izkušenj in znanja, le če so pod nadzorom ali so bile poučene o varni uporabi aparata in razumejo vključene nevarnosti.
  - Otroci se ne smejo igrati z napravo.
  - Naprave ne smejo čistiti otroci, razen če so stari 8 let ali več in so pod nadzorom odrasle osebe.
  - Napravo in njen kabel hranite izven dosega otrok, starih 8 let ali manj.

- Ne uporabljajte dodatkov, ki niso priloženi napravi.
- Napravo uporabljajte samo na načine, ki so opisani v tej knjižici z navodili.
- Naprave med delovanjem ne premikajte.
- Ne uporabljajte nobene druge tekočine razen mrzle pipe iz (lokalnega) vodovoda.  
Ne priporočamo uporabe močno filtrirane, demineralizirane ali destilirane vode, saj lahko to vpliva na okus kave in delovanje aparata za espresso.
- Naprave nikoli ne uporabljajte brez vode v rezervoarju za vodo.
- Pred uporabo aparata se prepričajte, da je kavna ročka trdno vstavljena in pritrjena v kuhalno glavo.
- Nikoli ne odstranjujte kavne ročke med postopkom priprave kave, ker je aparat pod pritiskom.
- Na napravo ne postavljajte ničesar razen skodelic za segrevanje.
- Pri delu z napravo bodite previdni, saj se lahko kovinske površine med uporabo močno segrejejo.
- Ne dotikajte se vročih površin. Pred premikanjem ali čiščenjem katerega koli dela počakajte, da se izdelek ohladi.
- Površina grelnega elementa je po uporabi izpostavljena preostali toploti.
- Po teksturiranju mleka bodite previdni, saj lahko funkcija samodejnega čiščenja izprazni vročo paro, ko je cev za paro spuščena.
- Pri uporabi funkcije za odstranjevanje vodnega kamna bodite previdni, saj se lahko sprosti vroča para. Pred odstranjevanjem vodnega kamna se prepričajte, da je pladenj za zbiranje tekočine prazen in vstavljen. Za nadaljnja navodila glejte stran 15.
- Ne uporabljajte mlinčka brez nameščenega pokrova posode. Med delovanjem ohranjajte prste, roke, lase, oblačila in pripomočke stran od posode.

## OBVESTILO STRANKAM GLEDE SHRANJEVANJA V POMNILNIK

Upoštevajte, da je bil zaradi izboljšanja storitev za naše stranke v vašo napravo vdelan notranji pomnilnik. Ta pomnilnik je sestavljen iz majhnega čipa za zbiranje določenih informacij o vaši napravi, vključno s pogostostjo uporabe naprave in načinom njene uporabe. Če svojo napravo pošljete na servis, nam podatki, zbrani iz čipa, omogočajo hitro in učinkovito servisiranje vaše naprave.

Zbrane informacije so tudi dragocen vir pri razvoju prihodnjih naprav, ki bodo boljše zadovoljile potrebe naših potrošnikov. Čip ne zbira nobenih informacij o posameznikih, ki uporabljajo izdelek, ali o gospodinjstvu, kjer se izdelek uporablja. Če imate kakršna koli vprašanja glede pomnilniškega čipa, nam pišite na [privacy@sageappliances.com](mailto:privacy@sageappliances.com)

## POSEBNA NAVODILA ZA VODNI FILTER

- Filtrirni vložek hranite izven dosega otrok.
- Filtrirne vložke hranite na suhem mestu v originalni embalaži.
- Vložke zaščitite pred vročino in neposredno sončno svetlobo.
- Ne uporabljajte poškodovanih filtrirnih vložkov.
- Ne odpirajte filtrirnih vložkov.
- Če ste dlje časa odsotni, izpraznite rezervoar za vodo in zamenjajte vložek.
- 



Prikazan simbol pomeni, da te naprave ne smete odvreči med običajne gospodinjske odpadke.



Odnesite jo v lokalni center za zbiranje odpadkov, ki je določen za ta namen, ali k trgovcu, ki ponuja to storitev. Za več informacij se obrnite na urad lokalne občine.



Za zaščito pred električnim udarom napajalnega kabla, vtiča ali naprave ne potaplajte v vodo ali katero koli drugo tekočino.

## SAMO ZA GOSPODINJSKO UPORABO SHRANITE TA NAVODILA



## Sestavni deli

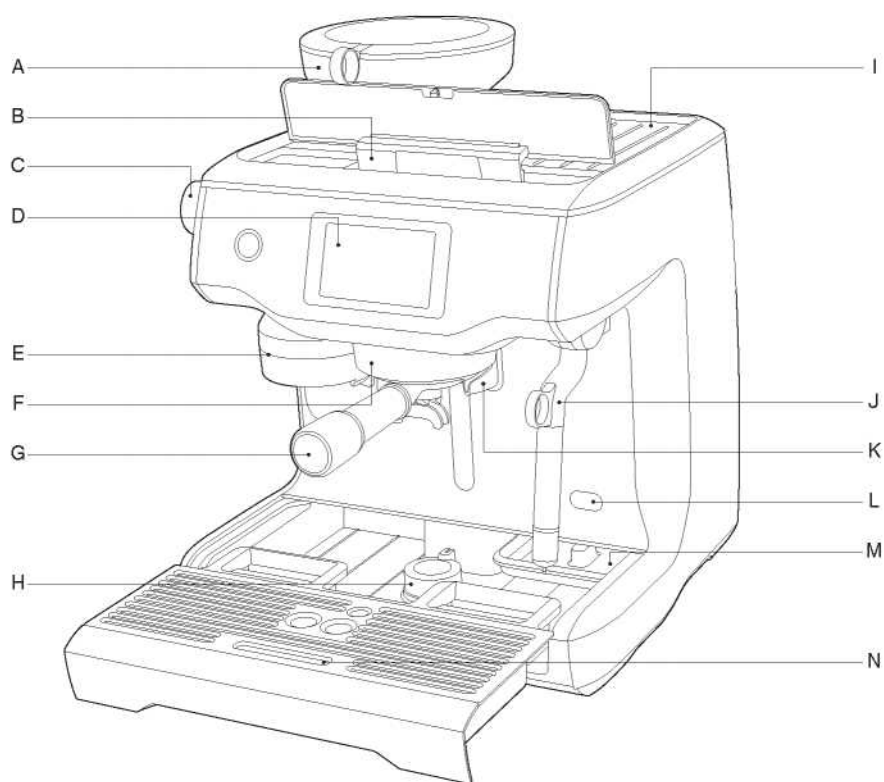

- |                                                                    |                                                   |
|--------------------------------------------------------------------|---------------------------------------------------|
| A. Integrirano stožčasto rezilo mlinčka                            | I. Ogrevan pladenj za ogrevanje skodelic          |
| B. 2,5-litrski odstranljiv rezervoar za vodo z zgornjim polnjenjem | J. Cev za paro, ki je hladna na dotik             |
| C. Vrtljivi gumb za velikost mletja                                | K. Namenski odvod vroče vode                      |
| D. Nadzorna plošča z zaslonom na dotik                             | L. Dostopna točka za odstranjevanje vodnega kamna |
| E. Izhod za mleto kavo                                             | M. Pladenj za shranjevanje pripomočkov            |
| F. 58-mm skupna glava                                              | N. Odstranljiv pladenj za zbiranje tekočine       |
| G. 58-mm kavna ročka iz nerjavečega jekla                          |                                                   |
| H. Spustna vrtljiva noga                                           |                                                   |

**CE UK** Informacije o delovanju  
**CA** 220–240 V~50–60 Hz 2000–2400 W

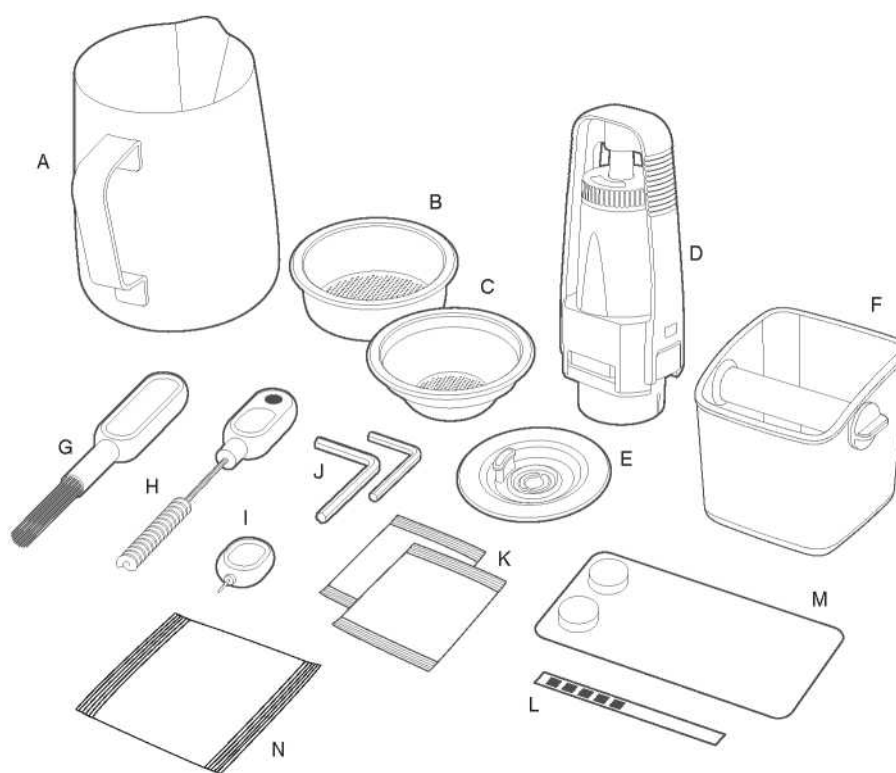

### DODATKI

- A. Vrč za mleko iz nerjavečega jekla
- B. Košarica filtra za 2 skodelici
- C. Košarica filtra za 1 skodelico
- D. Nosilec vodnega filtra s filtrom
- E. Disk za čiščenje
- F. Mini posoda za zmleto kavo

- G. Ščetka za rezilo mlinčka
- H. Ščetka za izhod za mleto kavo in magnet za odstranjevanje stiskalnika
- I. Pripomoček za čiščenje konice cevi za paro
- J. Dva imbus ključa
- K. Prašek za čiščenje cevi za paro
- L. Trak za testiranje trdote vode
- M. Tablete za čiščenje Espresso
- N. Prašek za odstranjevanje vodnega kamna



## Oracle™ Touch Lastnosti

### **BARVNI ZASLON NA DOTIK NADZORNA PLOŠČA**

Povlecite in izberite v meniju napitkov. Prilagodite moč kave, teksturo mleka ali temperaturo mleka, nato pa nastavitve shranite kot priljubljene.

### **PROSTOROČNO SAMODEJNO MLETJE, ODMERJANJE IN STISKANJE**

Samodejno zmelje, odmeri in stisne potrebno količino kave, brez umazanije.

### **VRTLJIVI GUMB ZA VELIKOST MLETJA**

Prilagodljive nastavitve mletja od finega do grobega za optimalno ekstrakcijo espressa.

### **NATANČNA STOŽČASTA REZILA**

Povečajo površino mlete kave za poln okus espressa.

### **SAMODEJNO PROSTOROČNO TEKSTURIRANJE MLEKA**

Samodejno teksturira mleko na izbrano temperaturo in videz od svilnato gladke kave z mlekom do kremastega kapučina. Samodejno čiščenje odstrani ostanke mleka iz cevi za paro, ko se vrne v spodnji položaj.

### **KAVA IN PARA HKRATI**

Dva grelnika iz nerjavečega jekla, vsak namenjen espressu in pari za hkratno teksturiranje mleka in ekstrakcijo espressa.

### **NATANČEN NADZOR**

#### **Elektronski nadzor temperature PID**

Elektronski nadzor temperature zagotavlja natančno temperaturo vode za optimalen okus espressa.

#### **Aktivno ogrevana skupna glava**

Skupna glava komercialne velikosti 58 mm z vgrajenim elementom za toplotno stabilnost med ekstrakcijo.

#### **Reguliran ekstrakcijski tlak**

Nadtlačni ventil (OPV) omejuje najvišji tlak za optimalen okus espressa.

#### **Nizkotlačna predinfuzija**

Postopoma povečuje pritisk vode za nežno razširitev mletja za enakomerno ekstrakcijo.

#### **Dvojne črpalke**

Namenske italijanske črpalke za espresso in parne grelnike.

#### **Temperatura odmerka, ki jo je možno programirati**

Prilagodite temperaturo vode, da dosežete optimalen okus espressa glede na izvor kave in stopnjo praženja.

### **DODATNE LASTNOSTI**

#### **Samodejni vklop**

Vklopi aparat ob določenem času.

#### **Samodejni izklop**

Izklopi aparat po 30 minutah brez dejavnosti.

#### **Prilagodljiv odmerek**

Nastavljiva višina ventilatorja, ki pomaga spreminjati količino kave v kavni ročki.



## Funkcije

### NAMESTITEV VODNEGA FILTRA

- Filter namočite v hladno vodo za 5 minut.
- Nosilec filtra umijte s hladno vodo.

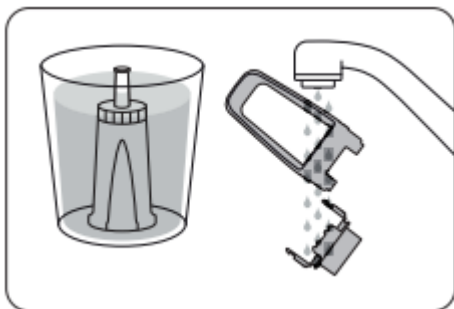

- Nastavite si opomnik za zamenjavo naslednji mesec. Priporočamo zamenjavo filtra po 3 mesecih.



- Filter vstavite v dva dela nosilca filtra.

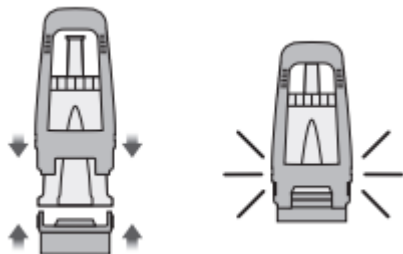

- Če želite sestavljen nosilec filtra namestiti v rezervoar za vodo, poravnajte podnožje nosilca filtra z adapterjem v rezervoarju za vodo. Potisnite navzdol, da se zaskoči.

- Rezervoar za vodo napolnite s hladno vodo, ga potisnite in zaskočite nazaj v položaj.

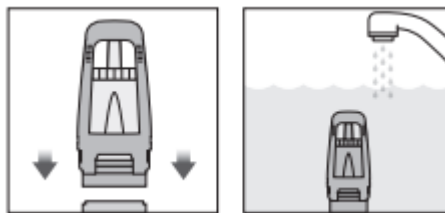

### PRVA UPORABA

1. Za vklop aparata pritisnite gumb POWER (VKLOP/IZKLOP).
2. Sledite navodilom na zaslonu, ki vas bodo vodila skozi nastavitve za prvo uporabo.
3. Po končani nastavitvi bo aparat sporočil, da je pripravljen za uporabo.

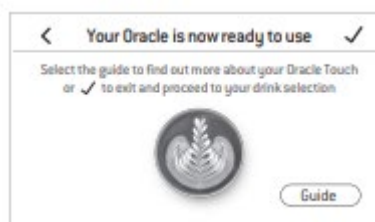

Naprava je zdaj v stanju V PRIPRAVLJENOSTI.



### OPOMBA

Če je trdota vaše vode pri testiranju 4 ali 5, močno priporočamo, da uporabite drug vir vode.

### POSTOPEK MLETJA

Vstavite posodo za kavna zrna v položaj na vrhu aparata. Obrnite vrtljivi gumb, da se zaskoči. Napolnite posodo s svežimi zrnji.

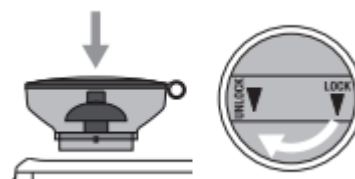

## IZBIRA NAPITKA

Če želite odpreti zaslon menija napitkov, se dotaknite ikone Domov . Povlecite in izberite svoj napitek. Dotaknite se ikone »Pomoč in nasvet«, da si ogledate vodnik na dotik za Oracle™.



### OPOMBA

Za pravilno delovanje naprave poskrbite, da bo zaslon na dotik suh in čist.

### ZASLON ZA NAPITKE

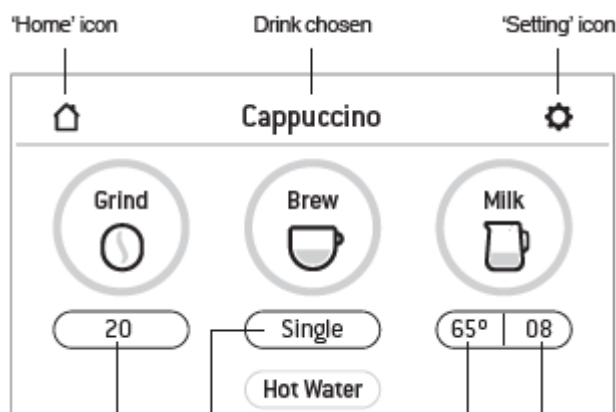

Velikost mletja  
Nastavite z  
vrtljivim  
gumbom ob  
strani aparata

Nastavev priprave:  
dotaknite se tega  
gumba za pomikanje  
Espresso – enojni  
odmerek/dvojni  
odmerek/čas  
ekstrakcije po meri  
Americano –  
srednja/velika/majhna

Temperatura  
mleka

Raven  
mlečne  
pene

## IZBIRA VELIKOSTI MLETJA

Na voljo je 45 nastavev velikosti mletja (št. 1 – najbolj fino, št. 45 – najbolj grobo).

Priporočamo, da začnete pri št. 30 in prilagodite – bolj fino, če je ekstrakcija prehitra, bolj grobo, če je prepočasna.

Espresso bi moral začeti teči v 8–12 sekundah.

## IZBIRA VAŠE KOŠARICE FILTRA

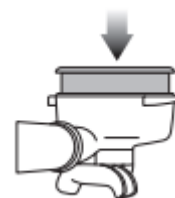

## SAMODEJNO MLETJE, ODMERJANJE IN STISKANJE

Ročaj kavne ročke poravnajte s položajem INSERT (VSTAVI) na izhodu za mleto kavo. Dvignite, da vstavite kavno ročko v izhod za mleto kavo, in jo zavrtite v sredinski položaj.

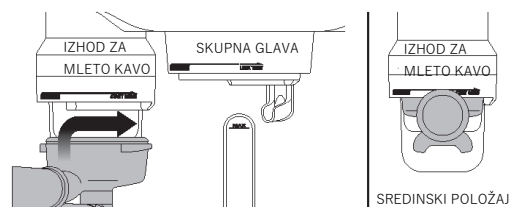

Če želite zagnati funkcijo samodejnega mletja, odmerjanja in stiskanja, se dotaknite gumba »Grind« (mletje) na zaslonu. Začelo se bo mletje.

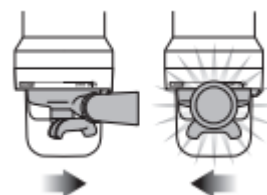

Ko je funkcija samodejnega mletja, odmerjanja in stiskanja končana, obrnite ročaj kavne ročke v položaj INSERT (VSTAVI) in ga spustite, da ga odstranite.

Za nastavev višine stiskanja uporabite priložen imbus ključ. Ventilator za stiskanje povlecite navzdol iz izhoda za mleto kavo in nato povlecite spojko ventilatorja znotraj izhoda za mleto kavo, da jo odstranite. Prilagodite dolžino spojke tako, da zrahljate zaponko z imbus ključem in zavrtite spojko na željeno dolžino.

## EKSTRAKCIJA ESPRESSA

Ročaj kavne ročke poravnajte s položajem INSERT (VSTAVI) na skupni glavi. Dvignite, da vstavite kavno ročko v skupno glavo, in jo vrtite proti položaju LOCK (ZASKOČI), dokler ne začutite upora.

Za začetek ekstrakcije pritisnite gumb »Brew« (priprava) na zaslonu. Spremenite lahko količino odmerka.



## ROČNA PREKINITEV

Pritisnite in pridržite gumb »Brew« (priprava) (približno 2 sekundi), da vstopite v način ročnega ekstrahiranja. Dotaknite se gumba »Brew« (priprava), da začnete ekstrakcijo; dotaknite se gumba »Brew« (priprava), da zaustavite ekstrakcijo.

## SAMODEJNO TEKSTURIRANJE MLEKA

Začnite s svežim hladnim mlekom. Napolnite vrč za mleko pod položaj šobe. Dvignite cev za paro in jo vstavite v vrč za mleko. Spustite cev za paro in se prepričajte, da je popolnoma spuščena. Vrč za mleko mora počivati na pladnju za zbiranje tekočine, mleko pa mora pokrivati tesnilo cevi za paro.

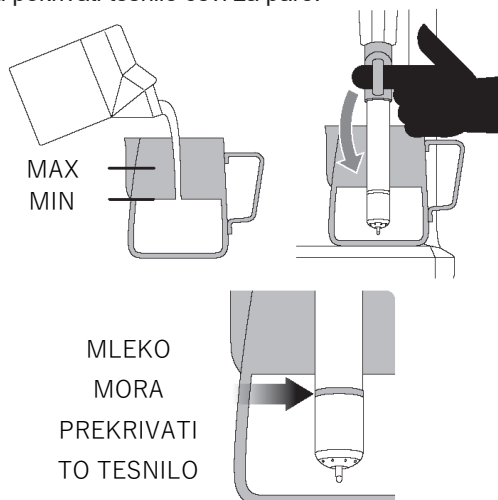

Za začetek se dotaknite gumba »Milk« (mleko). Na zaslonu bo prikazana temperatura mleka med segrevanjem. Teksturiranje mleka se bo samodejno ustavilo, ko bo dosežena izbrana temperatura mleka. Dvignite cev za paro, da odstranite vrč za mleko. **Palico in konico obrišite s čisto vlažno krpo.** Cev za paro spustite v spodnji položaj in cev se bo samodejno očistila.

## ROČNO TEKSTURIRANJE MLEKA

Samodejno teksturiranje mleka in samodejni izklop sta med načinom ročnega teksturiranja mleka onemogočena. Dvignite cev za paro. S pritiskom gumba začnete peniti. Ko je penjenje končano, se dotaknite gumba Milk (mleko), da ga ustavite. Palico in konico obrišite s čisto vlažno krpo. Cev za paro spustite v spodnji položaj in cev se bo samodejno očistila.



### POZOR: NEVARNOST OPEKLIN

Para pod tlakom lahko še vedno izhaja, tudi ko je aparat izklopljen.

**Otroci morajo biti vedno pod nadzorom.**

## AMERICANO

Na voljo so 3 vnaprej nastavljene nastavitve za kavo americano – majhna, srednja in velika.

Zmeljite odmerek in ga stisnite v kavno ročko ter ročko vstavite v skupno glavo. Svojo skodelico postavite pod šobe kavnega filtra in šobo vroče vode. Najprej se pripravi espresso, vroča voda pa se samodejno dovaja po espresso.

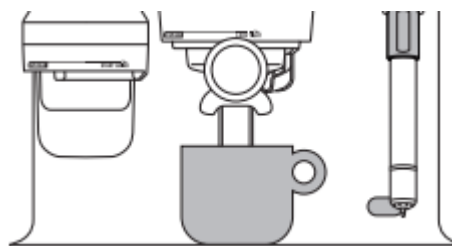

### VNAPREJ NASTAVLJENA VELIKOST SKODELICE

### PRIPRAVLJENA KOLIČINA

Majhna	Pribl. 6 oz/180 ml
Srednja	Pribl. 8 oz/240 ml
Velika	Pribl. 12 oz/360 ml

## CAFÉ CREMA

Na voljo so 3 prednastavitve za nastavev kave café crema: majhna (120 ml), srednja (150 ml), velika (180 ml). Vstavite košarico filtra za eno skodelico, nastavite mlinček na grobo nastavev, kot je prikazano na zaslonu.

## VROČA VODA

Funkcijo HOT WATER (VROČA VODA) lahko uporabite za predhodno segrevanje skodelic ali ročno dodajanje vroče vode.

Če želite zagnati in zaustaviti vročo vodo, se na zaslonu dotaknete možnosti »Hot Water« (vroča voda).

## DODAJANJE NOVEGA NAPITKA

Dotaknite se »Create New« (ustvari novo) na zaslonu menija, da ustvarite prilagojen napitek. Parametre lahko prilagodite na podlagi standardnega sloga in shranite svoj recept.



### Dodaj novo

Druga možnost je, da se po ročni nastavitvi parametrov dotaknete majhne ikone , da shranite trenutno nastavitev.

## NASTAVITVE

Za vstop v meni z nastavitvami se dotaknite ikone  v zgornjem desnem kotu zaslona.

## PREVOZ IN SHRANJEVANJE

Priporočamo, da oba grelnika popolnoma izpraznite pred prevozom ali shranjevanjem aparata za daljše časovno obdobje. Za navodila po korakih glejte poglavje Odstranjevanje vodnega kamna.

Ta postopek je predviden tudi kot ukrep proti zmrzovanju, če je aparat izpostavljen ekstremno nizkim temperaturam.

## NAČIN SAMODEJNEGA IZKLOPA

Aparat samodejno preklopi v način SAMODEJNEGA IZKLOPA po 30 minutah.



## Nega in čiščenje

### BARVNI ZASLON NA DOTIK

Za pravilno delovanje naprave poskrbite, da bo zaslon na dotik suh in čist.

### CIKEL ČIŠČENJA

- Prikaže se sporočilo za čiščenje, ki nakazuje, kdaj je potreben cikel čiščenja (po približno 200 odmerkih). Lahko pa začnete cikel čiščenja tako, da izberete »Clean Cycle« (cikel čiščenja) v »Settings« (nastavitve). Cikel čiščenja očisti mrežico kuhalne glave in povratno izplakne skupno glavo.
- Sledite navodilom na zaslonu na dotik.

### NAMESTITEV VODNEGA FILTRA

Glejte stran 9.

## ČIŠČENJE STOŽČASTIH REZIL

Redno čiščenje pomaga rezilom doseči dosledne rezultate mletja, kar je še posebej pomembno pri mletju za espresso.

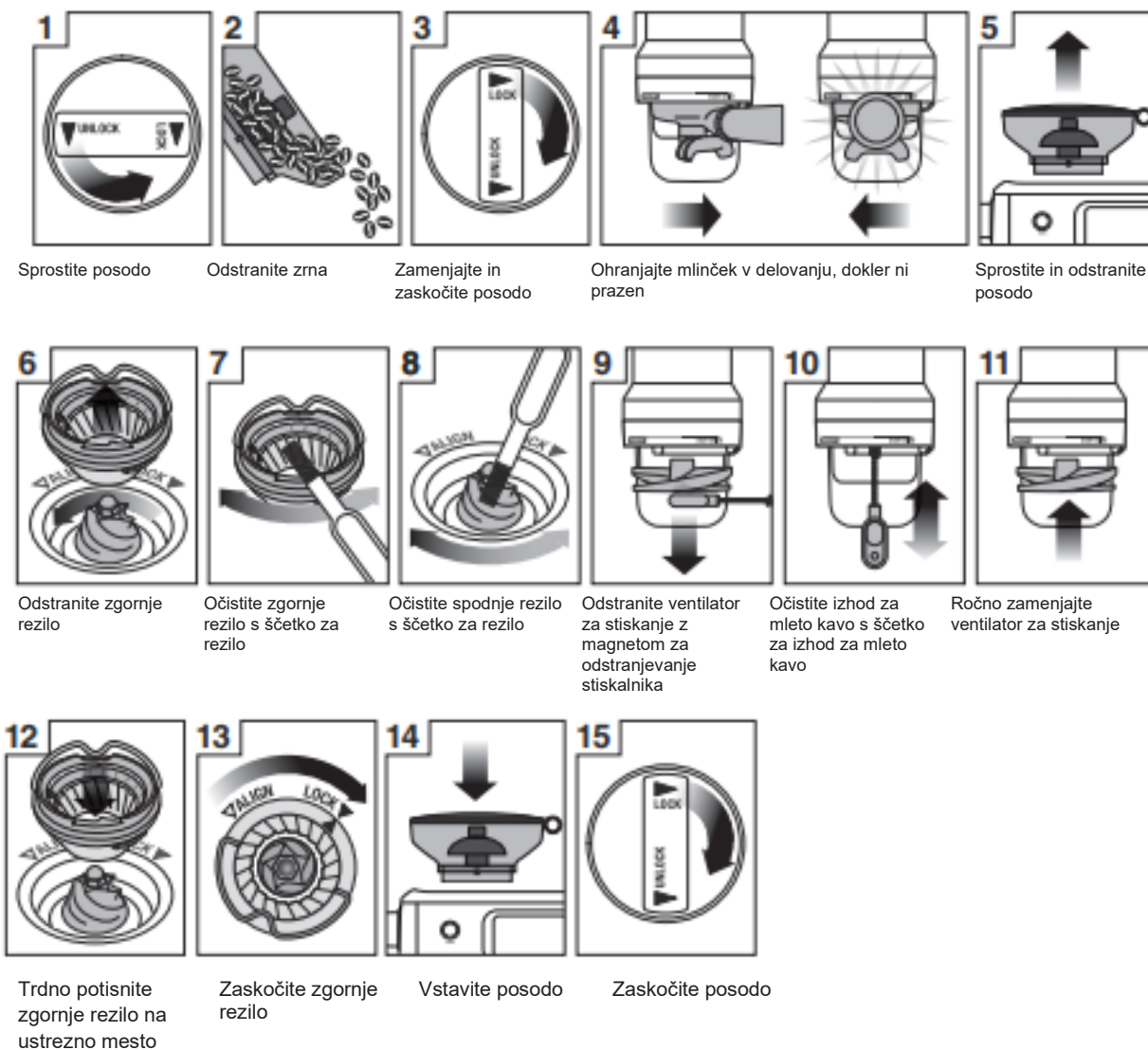

Ščetka  
za rezilo

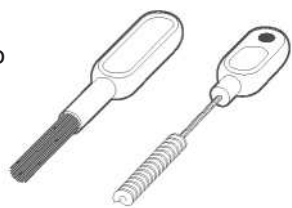

Ščetka  
za izhod  
za mleto  
kavo

Magnet za  
odstranjevanje  
stiskalnika

## ČIŠČENJE CEVI ZA PARO



### POMEMBNO

Po vsaki uporabi temeljito obrišite cev za paro in konico z vlažno krpo in ju takoj očistite. Če cevi za paro ne očistite, lahko to vpliva na učinkovitost teksturiranja mleka.

- Če se katera od lukenj na konici cevi za paro zamaši, ustavite proizvodnjo pare in zamašitev odstranite s pripomočkom za čiščenje cevi za paro.
- Če je cev za paro še vedno zamašena, odstranite konico in jo skupaj s cevjo za paro namočite s priloženim praškom za čiščenje cevi za paro (navodila spodaj). Konico po izpiranju privijte nazaj na cev za paro.

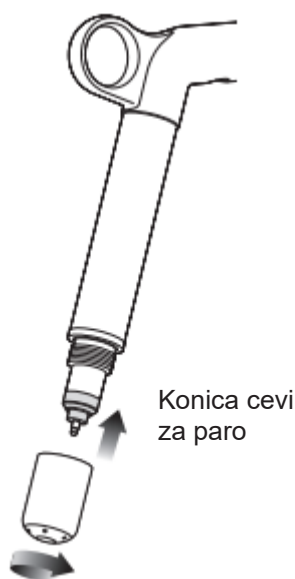

- Cev za paro lahko pustite potopljeno v vrč za mleko, napolnjen z vodo, ko ni v uporabi, da zmanjšate tveganje zamašitev.

### Prašek za čiščenje cevi za paro

1. Dodajte 1 paket v prazen vrč za mleko.
2. V vrč za mleko dodajte 1 skodelico (8 oz/240 ml) vroče vode.
3. Odstranite konico cevi za paro in jo skupaj s cevjo za paro postavite v vrč.
4. Namakajte ju 20 minut.

5. Očistite, sperite in zamenjajte konico cevi za paro. Postavite cev nazaj v vrč in aktivirajte paro za 10 sekund.
6. Namakajte jo 5 minut.
7. Večkrat aktivirajte paro, da očistite cev za paro, nato pa cev temeljito sperite.
8. Cev za paro obrišite do suhega s čisto krpo.
9. Raztopino zavržite in vrč temeljito sperite.



### OPOMBA

Prepričajte se, da je konica cevi za paro po čiščenju dobro pritrjena, da preprečite napako pri zaznavanju temperature.

### ČIŠČENJE KOŠARICE FILTRA IN KAVNE ROČKE

- Košarico za filter in kavno ročko je treba po vsaki pripravi kave sprati pod vročo vodo, da odstranite vse ostanke kavnih olj.
- Če se luknje v košarici filtra zamašijo, raztopite tableto za čiščenje v vroči vodi in namočite košarico filtra in kavno ročko v raztopino za pribl. 20 minut. Temeljito sperite.

### POVRATNO IZPIRANJE S ČISTO VODO

- Po vsaki pripravi kave priporočamo, da pred izklopom aparata opravite povratno izpiranje s čisto vodo. Izpraznite pladenj za zbiranje tekočine. Vstavite disk za čiščenje v košarico filtra in nato vstavite kavno ročko v skupno glavo. Dotaknite se gumba »Brew« (priprava) in počakajte, da pritisk naraste 20 sekund, nato se dotaknite, da ustavite in sprostite pritisk. To ponovite 5-krat, da očistite drobno kavno usedlino in ostanke kavnih olj iz vodnih poti za pripravo kave.

### ČIŠČENJE MREŽICE KUHALNE GLAVE

- Notranjost skupne glave in mrežico kupalne glave obrišite z vlažno krpo, da odstranite morebitne delce mlete kave.
- Občasno spustite vročo vodo skozi skupno glavo z nameščeno košarico filtra in kavno ročko, vendar brez mlete kave. To bo odstranilo morebitne ostanke mlete kave iz mrežice kupalne glave.
- Če se zdi, da so na mrežici kupalne glave trdovratni ostanki, uporabite imbus ključ, da odvijete vijak na sredini mrežice kupalne glave, pri čemer si zabeležite, katera stran je obrnjena proti skupni glavi.

### ČIŠČENJE PLADNJA ZA ZBIRANJE TEKOČINE IN PLADNJA ZA SHRANJEVANJE

- Pladenj za zbiranje tekočine je treba odstraniti, izprazniti in očistiti po vsaki uporabi.
- Odstranite mrežico iz pladnja za zbiranje tekočine. Pladenj za zbiranje tekočine umijte v topli milnici.
- Pladenj za shranjevanje lahko odstranite in očistite z mehko, vlažno krpo (ne uporabljajte abrazivnih čistil, blazinic ali krp, ki lahko opraskajo površino).

### ČIŠČENJE ZUNANJEGA OHIŠJA IN PLADNJA ZA GRETJE SKODELIC

- Zunanje ohišje in pladenj za gretje skodelic lahko očistite z mehko, vlažno krpo. Zloščite z mehko, suho krpo. Ne uporabljajte abrazivnih čistil, blazinic ali krp, ki lahko opraskajo površino.



#### OPOMBA

Nobene delo ali dodatkov ne pomivajte v pomivalnem stroju.

#### ODSTRANITEV VODNEGA KAMNA

- To funkcijo uporabite za dostop do postopka odstranjevanja vodnega kamna, ko je prikazan na zaslonu.
- Aparat bo prešel v način odstranjevanja vodnega kamna, če izberete odstranjevanje vodnega kamna v pojavnem sporočilu ali izberete »Settings« (nastavitve) > »Descale Cycle« (cikel odstranjevanja vodnega kamna). Sledite navodilom na zaslonu na dotik.
- Za dokončanje celotnega postopka odstranjevanja vodnega kamna boste potrebovali 1,5 ure, pri čemer pa morate prav tako slediti navodilom po korakih.  
**Če ste pravkar končali z uporabo aparata, ga obvezno izklopite in počakajte vsaj 1 uro, da se ohladi, preden začnete postopek odstranjevanja vodnega kamna.**



#### OPOMBA

NE poskušajte odstraniti vodnega kamna iz naprave brez uporabe postopka odstranjevanja vodnega kamna v meniju Settings (nastavitve). Sicer lahko poškodujete svoj aparat.



## Odpravljanje težav

<b>TEŽAVA</b>	<b>MOŽEN VZROK</b>	<b>KAJ STORITI</b>
<b>Motor mlinčka se zažene, vendar iz izhoda za mleto kavo ne prihaja mleta kava</b>	<ul style="list-style-type: none"><li>• V posodi za zrna ni kavnih zrn.</li><li>• Mlinček/posoda za zrna je blokirana.</li><li>• Kavna zrna so se morda zagostila v posodi.</li></ul>	<ul style="list-style-type: none"><li>• Napolnite posodo za zrna s svežimi kavnimi zrn.</li><li>• Odstranite posodo za zrna. Preglejte, ali so posoda za zrna in rezila za mletje blokirani. Zamenjajte dele in poskusite znova.</li></ul>
<b>Motor mlinčka se zažene, vendar deluje z glasnim »klikanjem«</b>	<ul style="list-style-type: none"><li>• Mlinček je zamašen s tujim predmetom ali pa je zamašen prehod.</li><li>• Vlaga maši mlinček.</li></ul>	<ul style="list-style-type: none"><li>• Odstranite posodo za zrna, preglejte rezila in odstranite morebitne tujke.</li><li>• Očistite rezila in izhod za mleto kavo, glejte stran 13.</li><li>• Pred ponovnim sestavljanjem počakajte, da se rezila temeljito posušijo. Lahko uporabite sušilec za lase, da vpihate zrak v območje rezil in tako pospešite proces sušenja.</li></ul>
<b>Posode za zrna ni mogoče zaskočiti</b>	<ul style="list-style-type: none"><li>• Kavna zrna ovirajo mehanizem, s katerim se posoda za zrna zaskoči.</li></ul>	<ul style="list-style-type: none"><li>• Odstranite posodo za zrna. Z rezil odstranite kavna zrna. Ponovno zaskočite posodo za zrna na njeno mesto.</li></ul>
<b>Kavna ročka se preveč napolni</b>	<ul style="list-style-type: none"><li>• Ventilator za stiskanje je bil odstranjen zaradi čiščenja in ni bil zamenjan.</li></ul>	<ul style="list-style-type: none"><li>• Preverite, ali je ventilator za stiskanje na mestu in pravilno nameščen na pogonsko gred; glejte knjižico z navodili na spletnem mestu družbe Sage.</li></ul>
<b>Mlinček Zaustavitev v sili?</b>		<ul style="list-style-type: none"><li>• Zasukajte kavno ročko v levo, da ustavite funkcijo samodejnega mletja, odmerjanja in stiskanja.</li><li>• Izvlecite napajalni kabel iz vtičnice.</li></ul>
<b>Mlinček neprekinjeno deluje</b>	<ul style="list-style-type: none"><li>• V posodi ni zrn.</li><li>• Ventilator za stiskanje je bil odstranjen.</li></ul>	<ul style="list-style-type: none"><li>• Napolnite posodo s kavnimi zrn.</li><li>• Zasukajte kavno ročko v levo, da ustavite funkcijo samodejnega mletja, odmerjanja in stiskanja.</li><li>• Preverite, ali je ventilator za stiskanje na mestu in pravilno nameščen na pogonsko gred; glejte knjižico z navodili na spletnem mestu družbe Sage.</li></ul>

TEŽAVA	MOŽEN VZROK	KAJ STORITI
<b>Espresso teče okoli roba kavne ročke</b>	<ul style="list-style-type: none"> <li>Kavna ročka ni pravilno vstavljena v skupno glavo.</li> </ul>	<ul style="list-style-type: none"> <li>Prepričajte se, da je kavna ročka obrnjena v desno, dokler ročaj ne preseže sredine, in je trdno zaskočena na mestu. Vrtenje mimo sredine ne bo poškodovalo silikonskega tesnila.</li> </ul>
<b>in/ali</b>	<ul style="list-style-type: none"> <li>Kavna usedlina je okoli roba košarice filtra.</li> </ul>	<ul style="list-style-type: none"> <li>Očistite odvečno kavo z roba košarice filtra po mletju, da zagotovite pravilno tesnjenje v skupni glavi.</li> </ul>
<b>Kavna ročka med ekstrakcijo izstopi iz skupne glave</b>	<ul style="list-style-type: none"> <li>Rob košarice filtra je moker ali pa je spodnja stran kavne ročke mokra. Mokre površine zmanjšajo trenje, potrebno za ohranjanje kavne ročke na mestu, medtem ko je pod pritiskom med ekstrakcijo.</li> </ul>	<ul style="list-style-type: none"> <li>Pred polnjenjem s kavo, stiskanjem in vstavljanjem v skupno glavo vedno poskrbite, da sta košarica filtra in kavna ročka temeljito posušena.</li> </ul>
<b>Težave s funkcijo samodejnega zagona</b>	<ul style="list-style-type: none"> <li>Ura ni nastavljena ali pa je nastavljena z napačnim časom.</li> </ul>	<ul style="list-style-type: none"> <li>Preverite, ali sta ura in čas samodejnega zagona pravilno programirana.</li> </ul>
<b>Sporočilo o napaki v delovanju na zaslonu na dotik</b>	<ul style="list-style-type: none"> <li>Prišlo je do večje napake in aparat ne more delovati.</li> </ul>	<ul style="list-style-type: none"> <li>Obrnite se na center za pomoč strankam družbe Sage.</li> </ul>
<b>Črpalke še naprej delujejo/para je zelo mokra/izhod za vročo vodo pušča</b>	<ul style="list-style-type: none"> <li>Uporaba visoko filtrirane, demineralizirane ali destilirane vode, ki vpliva na delovanje aparata.</li> </ul>	<ul style="list-style-type: none"> <li>Priporočamo uporabo hladne, filtrirane vode. Ne priporočamo uporabe vode brez/z nizko vsebnostjo mineralov, kot je visoko filtrirana, demineralizirana ali destilirana voda. Če težave ne odpravite, se obrnite na podporo uporabnikom družbe Sage.</li> </ul>
<b>Voda ne teče iz skupne glave</b>	<ul style="list-style-type: none"> <li>Aparat ni dosegel delovne temperature.</li> <li>Rezervoar za vodo je prazen.</li> <li>Rezervoar za vodo ni popolnoma vstavljen in zaskočen.</li> </ul>	<ul style="list-style-type: none"> <li>Počakajte, da aparat doseže delovno temperaturo.</li> <li>Napolnite rezervoar. Sistem pripravite tako: <ol style="list-style-type: none"> <li>Dotaknite se gumba »Brew« (priprava), da voda teče skozi skupno glavo 30 sekund.</li> <li>Zavrtite vrtljivi gumb v položaj »Hot Water« (vroča voda) in 30 sekund spuščajte vodo skozi odprtino za vročo vodo.</li> </ol> </li> <li>Rezervoar za vodo potisnite do konca in zapah ključavnice zaprite.</li> </ul>

<b>TEŽAVA</b>	<b>MOŽEN VZROK</b>	<b>KAJ STORITI</b>
<b>Zaslón prikazuje »Water tank empty« (rezervoar za vodo prazen), vendar je rezervoar za vodo poln</b>	<ul style="list-style-type: none"> <li>• Rezervoar za vodo ni popolnoma vstavljen in zaskočen.</li> </ul>	<ul style="list-style-type: none"> <li>• Rezervoar za vodo potisnite do konca in zapah ključavnice zaprite.</li> </ul>
<b>Ni pare ali vroče vode</b>	<ul style="list-style-type: none"> <li>• Aparat ni vklopljen ali ni dosegel delovne temperature.</li> </ul>	<ul style="list-style-type: none"> <li>• Prepričajte se, da je aparat priključen in pripravljen za uporabo.</li> <li>• Morda je tehnica blokirana. Zaženite postopek odstranjevanja vodnega kamna.</li> </ul>
<b>Ni vroče vode</b>	<ul style="list-style-type: none"> <li>• Rezervoar za vodo je prazen.</li> </ul>	<ul style="list-style-type: none"> <li>• Napolnite rezervoar za vodo.</li> </ul>
<b>Ni pare</b>	<ul style="list-style-type: none"> <li>• Cev za paro je zamašena.</li> </ul>	<ul style="list-style-type: none"> <li>• Glejte »Čiščenje cevi za paro«, stran 14.</li> <li>• Morda je tehnica blokirana. Zaženite postopek odstranjevanja vodnega kamna.</li> </ul>
<b>Aparat je »vklopljen«, vendar ne deluje</b>	<ul style="list-style-type: none"> <li>•</li> </ul>	<ul style="list-style-type: none"> <li>• Izklopite aparat. Počakajte 60 minut in ponovno vklopite aparat.</li> <li>• Če težave ne odpravite, pokličite podporo uporabnikom družbe Sage.</li> </ul>
<b>Para prihaja iz skupne glave</b>	<ul style="list-style-type: none"> <li>•</li> </ul>	<ul style="list-style-type: none"> <li>• Izklopite aparat. Počakajte 60 minut in ponovno vklopite aparat.</li> <li>• Če težave ne odpravite, pokličite podporo uporabnikom družbe Sage.</li> </ul>
<b>Espresso kaplja samo iz šob kavne ročke, omejen pretok</b>	<ul style="list-style-type: none"> <li>• Kava je preveč fino zmleta.</li> </ul>	<ul style="list-style-type: none"> <li>• Prilagodite velikost mletja na višje število, da bo velikost mletja nekoliko bolj groba.</li> <li>• Morda je tehnica blokirana. Zaženite postopek odstranjevanja vodnega kamna.</li> </ul>
<b>Espresso prehitro teče</b>	<ul style="list-style-type: none"> <li>• Kava je preveč grobo zmleta.</li> <li>• Kavna zrna so stara.</li> </ul>	<ul style="list-style-type: none"> <li>• Prilagodite velikost mletja na nižje število, da bo velikost mletja nekoliko bolj fina.</li> <li>• Uporabite sveže pražena kavna zrna z navedenim datumom praženja in jih porabite v 5–20 dneh po tem datumu.</li> </ul>
<b>Kava ni dovolj vroča</b>	<ul style="list-style-type: none"> <li>• Skodelice niso predhodno segrete.</li> </ul> <hr/> <ul style="list-style-type: none"> <li>• Mleko ni dovolj vroče (če pripravljate kapučino ali kavo z mlekom itd.).</li> </ul>	<ul style="list-style-type: none"> <li>• Skodelice sperite pod odprtino za vročo vodo in jih postavite na pladenj za gretje skodelic.</li> </ul> <hr/> <ul style="list-style-type: none"> <li>• Zvišajte temperaturo mleka v meniju z nastavitvami.</li> </ul>
<b>Ni kreme</b>	<ul style="list-style-type: none"> <li>• Kavna zrna so stara.</li> </ul>	<ul style="list-style-type: none"> <li>• Uporabite sveže pražena kavna zrna z navedenim datumom praženja in jih porabite v 5–20 dneh po tem datumu.</li> </ul>

<b>TEŽAVA</b>	<b>MOŽEN VZROK</b>	<b>KAJ STORITI</b>
<b>Preslaba tekstura mleka</b>	<ul style="list-style-type: none"> <li>• Cev za paro je zamašena.</li> <li>•</li> </ul>	<ul style="list-style-type: none"> <li>• Glejte »Čiščenje cevi za paro«, stran 14.</li> <li>• Morda je tehtnica blokirana. Zaženite postopek odstranjevanja vodnega kamna.</li> </ul> <hr/> <ul style="list-style-type: none"> <li>• Različne znamke in vrste mleka ter mlečnih nadomestkov imajo različno teksturo. Morda boste morali ustrezno prilagoditi raven pene.</li> </ul>
<b>Preveč ekstrahirane kave</b>	<ul style="list-style-type: none"> <li>• Kava je preveč grobo zmleta.</li> <li>• Prilagoditi je treba trajanje/količino odmerka.</li> </ul>	<ul style="list-style-type: none"> <li>• Prilagodite velikost mletja na nižje število, da bo velikost mletja nekoliko bolj fina.</li> <li>• Prilagodite čas ekstrakcije, tako da se dotaknete gumba »Single«/»Double« (enojno/dvojno).</li> </ul>
<b>Ni dovolj ekstrahirane kave</b>	<ul style="list-style-type: none"> <li>• Kava je preveč fino zmleta.</li> <li>• Prilagoditi je treba trajanje/količino odmerka.</li> </ul>	<ul style="list-style-type: none"> <li>• Prilagodite velikost mletja na višje število, da bo velikost mletja nekoliko bolj groba.</li> <li>• Prilagodite čas ekstrakcije, tako da se dotaknete gumba »Single«/»Double« (enojno/dvojno).</li> </ul>
<b>Količina iztočene kave se je spremenila, vendar so vse nastavitve enake.</b>	<ul style="list-style-type: none"> <li>• S staranjem kavnih zrn se stopnja ekstrakcije spreminja in lahko vpliva na količino odmerka.</li> </ul>	<ul style="list-style-type: none"> <li>• Prilagodite velikost mletja na nižje število, da bo velikost mletja nekoliko bolj fina.</li> <li>• Prilagodite čas ekstrakcije, tako da se dotaknete gumba »Single«/»Double« (enojno/dvojno).</li> <li>• Uporabite sveže pražena kavna zrna z navedenim datumom praženja in jih porabite v 5–20 dneh po tem datumu.</li> </ul>



## Garancija

### **2-LETNA OMEJENA GARANCIJA**

Družba Sage Appliances daje garancijo za ta izdelek za domačo uporabo na določenih območjih 2 leti od datuma nakupa glede napak, ki so posledica napačne izdelave in neustreznih materialov. V tem garancijskem obdobju bo družba Sage Appliances popravila, zamenjala ali povrnila kupnino za vsak pokvarjen izdelek (po lastni presoji družbe Sage Appliances).

Vse zakonske garancijske pravice v skladu z veljavno nacionalno zakonodajo bodo spoštovane in jih naša garancija ne bo ogrozila. Za popolne pogoje in določila garancije ter navodila za vložitev zahtevka obiščite spletno mesto [www.sageappliances.com](http://www.sageappliances.com).



**Opomba**



**Opomba**



**Opomba**

<p><b>GBR</b> BRG Appliances Limited Unit 3.2, Power Road Studios, 114 Power Road, London, W4 5PY Brezplačni telefon (stacionarna telefonska linija v Združenem kraljestvu): 0808 178 1650 Mobilni klici (nacionalna tarifa): 0333 0142 970</p>	<p><b>NLD</b> Nizozemska 0800 020 1741</p>	<p><b>CHE</b> Švica 0800 009 933</p>
<p><b>DEU AUT</b> Sage Appliances GmbH Campus Fichtenhain 48, 47807 Krefeld, Nemčija Nemčija: 0800 505 3104 Avstrija: 0800 80 2551</p>	<p><b>ITA</b> Italija 800 909 773</p>	<p><b>LUX</b> Luksemburg 0800 880 72</p>
<p><b>FRA</b> Sage Appliances France SAS Siège social: 66 avenue des Champs Elysees - 75008 Paris 879 449 866 RCS Paris Francija: 0800 903 235</p>	<p><b>ESP</b> Španija 0900 838 534</p>	<p><b>DNK</b> Danska 80 820 827</p>
<p><b>IRE</b> Irska 1800 932 369</p>	<p><b>PTR</b> Portugalska 0800 180 243</p>	<p><b>SWE</b> Švedska 0200 123 797</p>
	<p><b>POL</b> Poljska 00800 121 8713</p>	<p><b>FIN</b> Finska 0800 412 143</p>
	<p><b>BEL</b> Belgija 0800 54 155</p>	<p><b>NOR</b> Norveška 80 024 976</p>



[www.sageappliances.com](http://www.sageappliances.com)

Registrirano v Angliji in Walesu, št. 8223512  
Registrirano v Nemčiji, št. HRB 81309 (AG Düsseldorf)  
Registrirano v Franciji, št. 879 449 866 RCS

**EN** Due to continued product improvement, the products illustrated or photographed in this document may vary slightly from the actual product.  
**DE** Aufgrund unserer kontinuierlichen Produktverbesserungen kann die hier gezeigte Abbildung geringfügig vom tatsächlichen Produkt abweichen.  
**FR** En raison de leur amélioration continue, les produits représentés ou photographiés dans le présent document peuvent différer légèrement du produit réel.  
**NL** Vanwege voortdurende productverbeteringen, kunnen de afgebeelde producten in dit document licht afwijken van het eigenlijke product.  
**IT** A causa del continuo miglioramento dei prodotti, il prodotto descritto o illustrato in questo documento può variare leggermente rispetto al prodotto reale.  
**ES** Perfeccionamos nuestros productos continuamente, por lo que el artículo podría diferir ligeramente de la ilustración o la fotografía en este documento.  
**PT** Devido à melhoria contínua dos produtos, os produtos ilustrados ou fotografados neste documento podem variar ligeiramente do produto real.  
**PL** Ze względu na stale przeprowadzane ulepszenia, produkty przedstawione na ilustracjach lub zdjęciach w tym dokumencie mogą różnić się od używanego produktu.  
**DA** På grund af løbende produktudvikling kan de illustrerede eller fotograferede produkter i dette dokument variere en smule fra det faktiske produkt.  
**SV** På grund av kontinuerlig produktförbättring kan produkterna som visas i illustrationerna och fotografierna i detta dokument skilja sig något från den faktiska produkten.  
**FI** Jatkuvan tuotekehittelyn seurauksena kuvituksen tuotteet eivät välttämättä ole täysin samanlaisia kuin varsinainen tuote.  
**NO** På grunn av kontinuerlig produktutvikling kan produktene som er vist eller avfotografert i dette dokumentet, variere noe fra det faktiske produktet.

Avtorske pravice BRG Appliances 2022

BES990/SES990 UG1 - F22