

3X Bluicer Pro™

BJB815/SJB815



SL KRATEK PRIROČNIK

Sage®



Kazalo

- 2 Sage® na prvem mestu priporoča varnost
- 6 Sestavni deli
- 7 Sestavljanje
- 10 Funkcije
- 12 Nega in čiščenje
- 14 Odpravljanje težav
- 15 Garancija

SAGE® NA PRVEM MESTU PRIPOROČA VARNOST

Družbi Sage® je varnost zelo pomembna. Potrošniške izdelke oblikujemo in izdelujemo s poudarkom na varnosti vas, naše cenjene stranke. Poleg tega vas prosimo, da ste pri uporabi katere koli električne naprave previdni in upoštevate naslednje previdnostne ukrepe.

POMEMBNI VAROVALNI UKREPI

**PRED UPORABO PREBERITE VSA
NAVODILA IN JIH SHRANITE ZA
POZNEJŠO UPORABO**

- Pred prvo uporabo se prepričajte, da je vaša električna napetost enaka napetosti, prikazani na nalepki na spodnji strani naprave. Ta naprava je opremljena z napajalnim kablom z ozemljitveno žico in ozemljitvenim priključkom. Naprava mora biti opremljena s pravilno ozemljeno vtičnico. V primeru električne okvare ozemljitev zmanjša tveganje za električni udar.
- V nobenem primeru z napajalnega kabla ne smete odrezati ali odstraniti tretjega (ozemljitvenega) vodnika ali uporabiti adapterja.
- Posvetujte se z usposobljenim električarjem, če navodil za ozemljitev ne razumete v celoti ali če niste prepričani, ali je naprava pravilno ozemljena.
- Za dodatno varnost pri uporabi vseh električnih naprav je priporočljiva vgradnja zaščitnega stikala na diferenčni tok. Priporočljiva so varnostna stikala z nazivnim delovnim tokom, ki ne presega 30 mA. Za strokovni nasvet se posvetujte z električarjem.
- Pred prvo uporabo varno odstranite in zavržite vse embalažne materiale.
- Da preprečite nevarnost zadušitve pri majhnih otrocih, varno zavržite zaščito, nameščeno na napajalni vtič.

- Pred uporabo se vedno prepričajte, da je naprava pravilno sestavljena v skladu z navodili. Uporaba naprave, ki ni pravilno sestavljena, lahko povzroči okvaro ali poškodbo izdelka ali predstavlja varnostno tveganje, vključno s telesnimi poškodbami.
- Ta naprava je namenjena samo uporabi v gospodinjstvu. Napravo uporabljajte samo v skladu s predvidenim namenom. Ne uporabljajte je v premikajočih se vozilih ali čolnih. Ne uporabljajte je na prostem. Nepravilna uporaba lahko povzroči telesne poškodbe.
- Napravo postavite na stabilno, toplotno odporno, ravno in suho površino stran od roba pulta in je ne uporabljajte na virih toplote, kot so električna oziroma plinska kuhalna plošča ali pečica, ali v njihovi bližini.
- Pred uporabo popolnoma odvijte napajalni kabel.
- Napajalni kabel ne sme viseti čez rob pulta ali mize. Ne dovolite, da se napajalni kabel dotika vročih površin ali se zavozla.
- Naprave med uporabo ne puščajte brez nadzora.
- Če nameravate napravo pustiti brez nadzora, jo očistiti, premakniti ali pospraviti, jo vedno IZKLOPITE s pritiskom gumba ON | OFF (VKLOP/IZKLOP). Izklopite in izvlecite vtič iz vtičnice.
- Ko naprave ne uporabljate, pred sestavljanjem ali razstavljanjem njenih delov in pred čiščenjem, jo najprej IZKLOPITE in nato odklopite iz vtičnice. Če želite napravo odklopiti, primite vtič in ga izvlecite iz vtičnice. Nikoli ne vlecite za napajalni kabel.
- Napajalni kabel, vtič in samo napravo redno pregledujte glede morebitnih poškodb. Če ugotovite, da so na kakršen koli način poškodovani, takoj prenehajte z uporabo naprave in vrnite celotno napravo v najbližji pooblaščen servisni center Sage za pregled, zamenjavo ali popravilo.
- Napravo in dodatke ohranjajte čiste. Sledite navodilom za čiščenje v tej knjižici. Vse postopke, ki niso navedeni v tej knjižici z navodili, je treba izvesti v pooblaščenem servisnem centru Sage®.
- Ta naprava ni namenjena za uporabo s strani otrok ali oseb z zmanjšanimi telesnimi, zaznavnimi ali duševnimi sposobnostmi ali pomanjkanjem izkušenj in znanja. Kadar katero koli napravo uporabljate v bližini otrok, je potreben skrben nadzor. Otroke je treba nadzorovati, da se ne bi igrali z napravo.
- Otroci se ne smejo igrati z napravo.

- Naprave ne smejo čistiti otroci.
 - Napajalni kabel naprave in vse sestavne dele, priključke ali dodatke hranite izven dosega otrok, starih 8 let ali manj.
 - Nikoli ne uporabljajte priključkov ali dodatkov, ki niso priloženi temu izdelku ali odobreni s strani družbe Sage® za uporabo na tem izdelku. Neupoštevanje tega navodila lahko povzroči okvaro izdelka, poškodbe izdelka ali celo predstavlja varnostno tveganje.
 - Napravo uporabljajte samo na načine, ki so opisani v tej knjižici z navodili.
 - Naprave med delovanjem ne premikajte.
 - Naprave ne uporabljajte na nagnjeni površini.
 - Hrane v polnilni prehod ne potiskajte s prsti ali drugim priborom. Vedno uporabljajte priloženo potiskalo za hrano. Rok in prstov ne vstavljajte v polnilni prehod, ko je ta pritrjen na napravo.
 - Ne iztiskajte soka iz koščičastega sadja, razen če ste iz njega odstranili semena in/ali koščice.
 - Prepričajte se, da je izdelek **IZKLOPLJEN**, da se je košarica filtra iz nerjavečega jekla prenehala vrteti in da se je motor popolnoma ustavil, preden sprostite
- varnostni zaporni ročaj in/ali poskusite premakniti napravo, ko enota ni v uporabi ter pred razstavljanjem, čiščenjem in shranjevanjem.
- Morebitno večje razlitje po površini pod napravo, okoli nje ali po napravi sami je treba očistiti in posušiti, preden nadaljujete z uporabo naprave.
 - Bodite previdni pri ravnanju s košarico filtra iz nerjavečega jekla, saj so majhna rezila na dnu košarice filtra zelo ostra. Nepravilno ravnanje z njo lahko povzroči telesne poškodbe.
 - Rezila mešalnika so ostra, zato bodite previdni pri rokovanju z vrčem mešalnika ter njegovem praznjenju in čiščenju. Pred iztiskanjem soka vse citruse olupite.
 - Naprave ne uporabljajte, če sta vrtljivo cedilo (košarica filtra) ali pokrov poškodovana.
 - Pred vklopom motorja se vedno prepričajte, da je pokrov na prehodu trdno pritrjen.
 - Ne uporabljajte brez posode za meso sadja.
 - Med delovanjem enote ne odpenjajte zapornega ročaja.
 - Primer največje predvidene obremenitve te naprave je 450 g zamrznjenih koščkov banan in 1000 g mleka, ki jih lahko mešate pri najvišji hitrosti 30 sekund.

- Ne iztiskajte soka iz več kot 3 kg (približno 6 funtov) korenja naenkrat.
- Izogibajte se postavljanju vrča mešalnika na podstavek z motorjem, ko se motor še vrti.
- Ne uporabljajte brez sestavin v vrču.
- Naprave nikoli ne poskušajte uporabljati s poškodovanimi rezili oziroma s priborom ali kakršnimi koli tujki v vrču.
- Vrča ne postavljajte na ekstremno vročino ali mraz, na primer hladnega vrča ne postavljajte v vročo vodo ali obratno.
- Pokrov mora biti pred uporabo trdno pritrjen na vrč, da zagotovite, da vsebina ne uide, vas poškropi ali se prelije.
- Ne odstranjujte vrča s podstavka z motorjem, medtem ko je mešalnik v uporabi.
- Ne uporabljajte mešalnika, medtem ko na LCD-zaslону utripa OVERLOAD PROTECTION (ZAŠČITA PRED PREOBREMENITVIJO). Če se to zgodi, odklopite mešalnik in počakajte 30 minut, da se motor ohladi. Ko se ohladi, boste lahko mešalnik spet uporabljali kot običajno.
- Ne obdelujte vročih ali vrelih tekočin. Počakajte, da se tekočina ohladi, preden jo nalijete v vrč mešalnika.

- Za zaščito pred električnim udarom napajalnega vtiča, kabla ali naprave ne potaplajte v vodo ali katero koli tekočino.
- Naprave ne uporabljajte, če so napajalni kabel, napajalni vtič ali naprava kakor koli poškodovani. Če je prišlo do poškodbe in je potrebno vzdrževanje, razen čiščenja, se obrnite na službo za pomoč strankam družbe Sage ali obiščite spletno mesto sageappliances.com.



Prikazan simbol pomeni, da te naprave ne smete odvreči med običajne gospodinjske odpadke.

Odnesite jo v lokalni center za zbiranje odpadkov, ki je določen za ta namen, ali k trgovcu, ki ponuja to storitev. Za več informacij se obrnite na urad lokalne občine.



Za zaščito pred električnim udarom napajalnega podstavka, napajalnega kabla in napajalnega vtiča ne potaplajte v vodo in ne dovolite, da bi vlaga prišla v stik s temi deli. Izogibajte se polivanju vode po priključku napajalnega podstavka. Napajalnega podstavka pri čiščenju ne potaplajte v tekočino.

SAMO ZA GOSPODINJSKO UPORABO SHRANITE TA NAVODILA



Sestavni deli

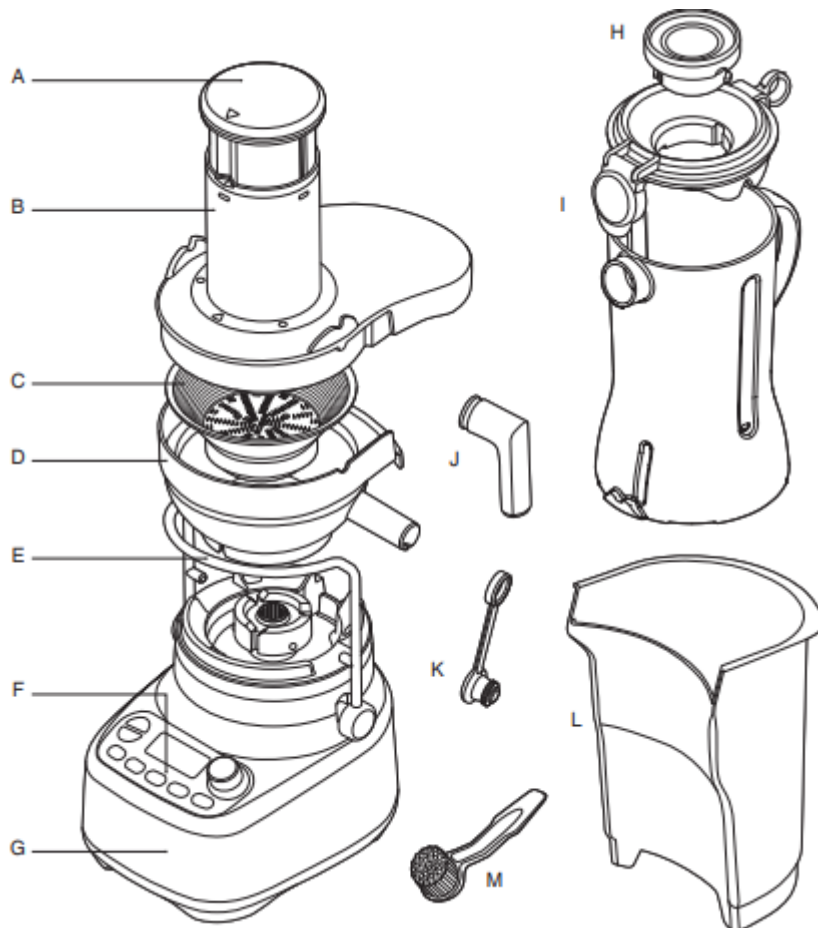

- A. Potiskalo za hrano (ni primerno za pomivanje v pomivalnem stroju)
- B. Pokrov sokovnika (primeren za pomivanje v pomivalnem stroju)
- C. Košarica filtra iz nerjavečega jekla (primerna za pomivanje v pomivalnem stroju)
- D. Obroba filtrirne posode (primerna za pomivanje v pomivalnem stroju)
- E. Varnostni zaporni ročaj
Zaustavi delovanje podstavka z motorjem brez pritrjenega pokrova.
- F. Nadzorna plošča
- G. Podstavek z motorjem iz nerjavečega jekla

- H. Notranja merilna skodelica (primerna za pomivanje v pomivalnem stroju)
- I. 1,5-litrski mešalni vrč in pokrov (primerna za pomivanje v pomivalnem stroju)
- J. Nastavek za iztiskanje soka (primeren za pomivanje v pomivalnem stroju)
Lahko ga namestite na šobo, da sok izteče neposredno v skodelico.
- K. Čep za preprečevanje kapljanja
- L. Posoda za meso sadja (primerna za pomivanje v pomivalnem stroju)
- M. Ščetka za čiščenje
Za uporabo na košarici filtra iz nerjavečega jekla.



Informacije o delovanju
220–240 V ~ 50–60 Hz 1350 W



Sestavljanje

PRED PRVO UPORABO

Pokrov, notranjo merilno skodelico, vrč, obrobo filtrirne posode, košarico filtra, pokrov sokovnika, potiskalo za hrano in posodo za meso sadja umijte v topli milnici z mehko krpo. Temeljito sperite in posušite.

Podstavek z motorjem postavite na ravno, suho površino, kot je pult. Prepričajte se, da je naprava na podstavku z motorjem IZKLOPLJENA in da je napajalni kabel odklopljen.

IZTISKANJE SOKA

1. Obrobo filtrirne posode postavite na vrh podstavka z motorjem.



2. Poravnajte puščice na dnu košarice filtra iz nerjavečega jekla s puščicami na spojnem delu motornega pogona in jo potisnite navzdol, da se zaskoči ter se trdno pritrdi na podstavek z motorjem.

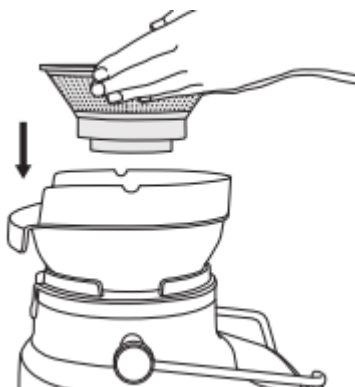

3. Pokrov sokovnika postavite na obrobo filtrirne posode tako, da bo spodnji del polnilnega prehoda nad košarico filtra iz nerjavečega jekla.

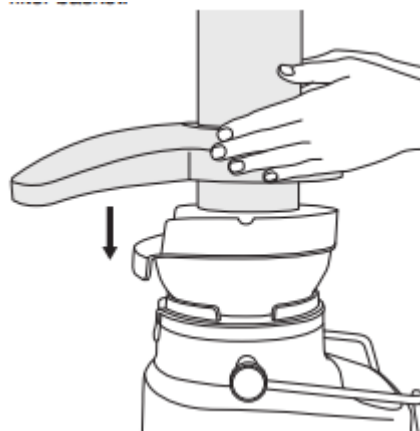

4. Dvignite varnostni zaporni ročaj in ga vtaknite v dva utora na obeh straneh pokrova sokovnika.

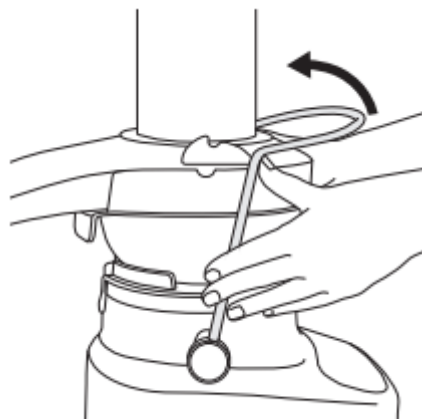

5. Varnostni zaporni ročaj mora biti zdaj v navpičnem položaju in zaskočen na vrhu pokrova sokovnika.

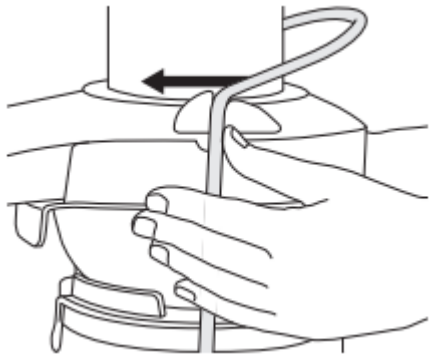

8. Čep za preprečevanje kapljanja je mogoče namestiti na nastavek za nalivanje soka. Ta nato zamaši izhodno odprtino in tako prepreči kapljanje po končanem iztiskanju soka.



6. Potisnite potiskalo za hrano navzdol po prehodu za hrano tako, da utor v potiskalu za hrano poravnate z majhno izboklino na vrhu notranje strani kanala za polnjenje.

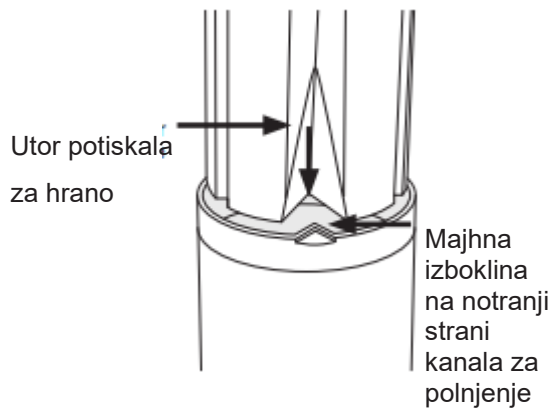

9. Namestite pokrov na vrč mešalnika in postavite vrč pod šobo za sok.

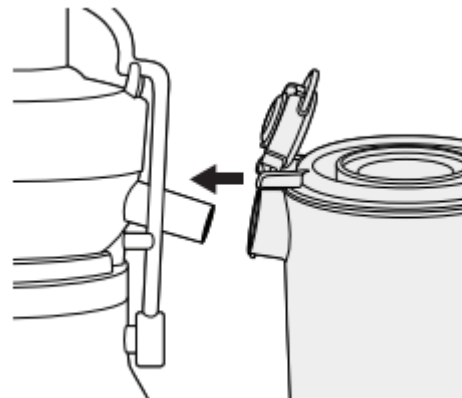

10. Izbirno: Če želite sok iztisniti v skodelico, lahko nastavek za iztiskanje soka namestite na nastavek za nalivanje soka.

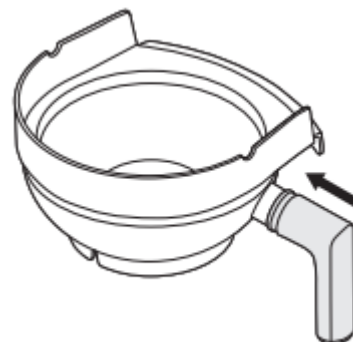

7. Posodo za meso sadja postavite na svoje mesto tako, da nagnete in rahlo dvignete podstavek z motorjem. Posodo za meso sadja vstavite pod pokrov sokovnika na hrbtni strani, pri tem pa pazite, da je sprednji rob potisnjen pod nastavek na hrbtni strani obrobe filtrirne posode in da je spodnji rob pritrjen na dno podstavka z motorjem.

MEŠANJE

1. Ko je vrč mešalnika v pokončnem položaju, ga postavite na podstavek z motorjem. Ročaj mešalnika lahko postavite na levo ali desno stran naprave.

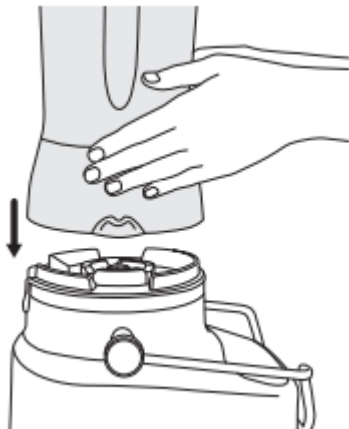

2. Dvignite varnostni zaporni ročaj in ga vtaknite v dva utora na obeh straneh mešalnika.

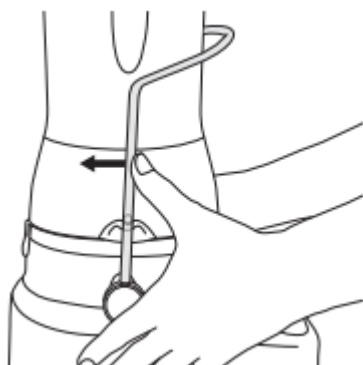

3. Dodajte hrano ali tekočino v vrč mešalnika in pri tem pazite, da ne presežete oznake »MAX«. Pokrov mešalnika trdno namestite na vrh vrča mešalnika. Prozoren notranji merilni pokrov vstavite v pokrov mešalnika in ga obrnite v smeri urnega kazalca, da se zaskoči. Vrč ima pokrov Sage® Assist™. Ta omogoča, da se pokrov tesno prilega vrču mešalnika in prepreči premik med

4. Prepričajte se, da je pokrov šobe na pokrovu mešalnika pritrjen na svoje mesto in zaprt. Zasnova obročka omogoča uporabniku enostavno odstranitev pokrova s preprostim gibom.

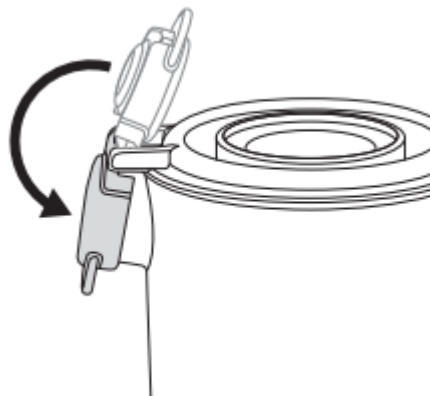

Ko je naprava sestavljena v konfiguracijo mešalnika ali sokovnika, priključite napajalni kabel v električno vtičnico 220–240 V in napravo vklopite. Pritisnite gumb za VKLOP/IZKLOP, da vklopite napravo. Gumb za VKLOP/IZKLOP bo zasvetil. LCD-zaslon časovnika bo zasvetil s prikazano oznako »0:00«.



Funkcije



ZAČETEK

Gumb za VKLOP/IZKLOP preklopi enoto v način V PRIPRAVLJENOSTI.

VNAPREJ NASTAVLJENI PROGRAMI

MEŠANJE

Naprava ima 5 vnaprej nastavljenih funkcij: Smoothie (smuti), Green Smoothie (zeleni smuti), Pulse/Ice Crush (samodejno pulziranje/drobljenje ledu), Auto Clean (samodejno čiščenje) in Frozen Cocktail (ledeni koktajl). Ti vnaprej programirani cikli samodejno prilagodijo čas in hitrost mešanja za optimizacijo rezultatov mešanja. Ti programi so aktivirani le, ko je vaša naprava nastavljena na mešalnik. Ni jih mogoče uporabiti, ko je vaša naprava nastavljena na konfiguracijo za iztiskanje soka.

Izberite zeleno funkcijo s pritiskom ustreznega gumba za funkcijo. Enota bo začela delovati in gumb za izbrano funkcijo bo zasvetil. Časovnik bo začel odšteti in program se bo samodejno zaključil, ko časovnik doseže »0:00«.

Program in časovnik lahko začasno zaustavite s pritiskom gumba za premor. Nadaljujte z uporabo s ponovnim pritiskom gumba za program ali pa postopek prekličite s ponovnim pritiskom gumba za premor.

Program lahko tudi kadar koli prekličete s pritiskom gumba za VKLOP/IZKLOP.

Z obračanjem vrtljivega gumba za nastavev hitrosti boste program prekinili in mešalnik se bo preklopil v ročni način, ki se začne pri hitrosti 1.

Smoothie (smuti)

Za smutije na osnovi mleka je kombinacija hitrosti in pulziranja zasnovana tako, da združi sestavine v gladko in kremasto strukturo ter vanjo dovede zrak.

Green Smoothie (zeleni smuti)

Za mešanje celega sadja/zelenjave v tekoč napitek. Kombinacija visokohitrostnih profilov razgradi trda vlakna v zelo drobne delce.

Frozen Cocktail (ledeni koktajl)

Za pripravo koktajlov in napitkov na osnovi ledu, kot so margarite, daiquiriji in ledenke (t. i. slushiji).

Program drobljenja ledu, ki mu sledi kratko mešanje.

Pulse/Ice Crush (pulziranje/drobljenje ledu)

Program neprekinjenega pulziranja, namenjen sekljanju hrane z enakomerno konsistenco ali drobljenju ledenih kock. Gumb PULSE (PULZIRANJE) uporabite, ko je hrana, ki jo obdelujete, preveč gosta ali groba, da bi krožila po vrču mešalnika. Program pulziranja lahko samodejno zazna, kdaj je led popolnoma zdrobljen, in prej zaključi program, kar je nakazano z nizom daljših impulzov.

Največja količina ledenih kock, ki jih lahko mešalnik brez tekočine v vrču zmeša naenkrat, je 1 standardni pladenj za led ali 250 g.

Auto Clean (samodejno čiščenje)

Uporabite za odstranitev večine sestavin s sten in rezil mešalnika. Dodajte 2 skodelici tople milnice in pritisnite gumb za čiščenje. Pri lepljivih ali gostih sestavinah, ki jih je težje očistiti, dodajte ½ žličke detergenta za pomivanje posode za dodatno moč čiščenja. Za najboljše rezultate očistite vrč mešalnika takoj po uporabi. Funkcija samodejnega čiščenja očisti samo vrč mešalnika, ne očisti pa sokovnika.

ROČNO DELOVANJE

VRTLJIVI GUMB ZA NASTAVITEV HITROSTI

Mešanje

Vrtljivi gumb za nastavitev hitrosti obračajte v smeri urnega kazalca, da izberete eno od 10 nastavitev hitrosti od počasnega MEŠANJA do zelo hitrega PULZIRANJA. Časovnik bo začel meriti čas in mešanje se bo ustavilo, ko bo dosegel številko »2:00«.

Mešanje lahko začasno zaustavite s pritiskom gumba za premor. Znova pritisnite gumb za premor, če želite postopek preklicati, ali obrnite vrtljivi gumb, če želite nadaljevati z mešanjem od hitrosti 1.

Če želite ustaviti mešanje, obrnite vrtljivi gumb za nastavitev hitrosti v nasprotni smeri urnega kazalca nazaj v položaj V PRIPRAVLJENOSTI ali pritisnite gumb za VKLOP/IZKLOP.

IZTISKANJE SOKA

Umijte izbrano sadje in zelenjavo, iz katerih želite iztisniti sok. Večine sadja in zelenjave, kot so jabolka, korenje in kumare, vam ne bo treba razrezati ali obrezati na manjšo velikost, saj jih boste lahko kar cele vstavili v polnilni prehod. Poskrbite, da z zelenjave, kot je rdeča pesa, korenje itd., pred uporabo odstranite vso zemljo, jo dobro operete in odrežete liste.

1. Priključite napajalni kabel v električno vtičnico 220–240 V.



POMEMBNO

V polnilni prehod ne vstavljajte sadja in zelenjave, dokler sokovnik ne doseže izbrane hitrosti.

2. Vklon sokovnika

Vrtljivi gumb obrnite na zeleno nastavitev hitrosti. Uporabite nižje številke (1–5) za mehko sadje in zelenjavo ter višje številke (6–10) za trdo sadje in zelenjavo. Če želite uskladiti hitrost z vrsto sadja ali zelenjave za kar največji izkoristek, si oglejte tabelo vodnika za izbiro hitrosti na naslednji strani. Čeprav območje »Low« (nizko) morda ne bo povečalo izkoristka pri nekaterih vrstah sadja in zelenjave, vam omogoča iztiskanje soka pri bistveno nižji ravni hrupa.

3. Pri delujočem motorju dodajte hrano v polnilni prehod in jo s potiskalom za hrano nežno potisnite navzdol. Če želite iztisniti kar največjo količino soka, potiskalo za hrano navzdol vedno potiskajte počasi.

4. Poln vrč mešalnika

Z iztiskanjem soka lahko nadaljujete, dokler se vrč ne napolni do maksimalne ravni.



OPOZORILO

Za potiskanje hrane po polnilnem prehodu ali za čiščenje polnilnega prehoda nikoli ne uporabljajte prstov, rok ali pribora. Vedno uporabljajte priloženo potiskalo za hrano.



Košarica filtra iz nerjavečega jekla vsebuje majhna ostra rezila za rezanje in obdelavo sadja in zelenjave. Pri rokovanju s košarico filtra se ne dotikajte rezil.

VODNIK ZA IZBIRO HITROSTI

Vrsta hrane	Hitrost
JABOLKA	10
MLADA ŠPINAČA	9
RDEČA PESA	10
BOROVNICE	5
BROKOLI	7
ZELJE	9
PAPRIKA	9
KORENJE	10
ZELENA	4
CITRUSI (olupljeni)	1
KUMARE	4
INGVER	8
GROZDJE (brez pečk)	2
MELONA (olupljena)	3
LISTNATI OHROVT	9
KIVI (olupljen)	5
MANGO (olupljen, brez koščice)	5
META	9
BRESKEV (brez koščice)	5
HRUŠKA	6
ANANAS (olupljen)	7
RABARBARA	8
BUČA	9
JAGODE	4
PARADIŽNIK	4
LUBENICA (olupljena)	3
BUČKE	6



Nega in čiščenje

Prepričajte se, da je podstavek z motorjem izklopljen, s pritiskom gumba za VKLOP/IZKLOP. Nato odklopite napajalni kabel.

ČIŠČENJE

1. Odstranite vrč mešalnika.
2. Sprostite zaporni ročaj, povlecite navzgor celoten sklop zbiralnika soka in ga odnesite k pomivalnemu koritu.
3. Odstranite posodo za meso sadja.

Čim večjo količino mesa sadja odstranite v zabojnik/kompost. Po uporabi vse dele (razen podstavka z motorjem) sperite pod tekočo vodo, da odstranite večjo količino soka in mesa sadja. Umijte jih v topli milnici z mehko krpo.

Da se hrana ne bi zasušila na rezilih, mrežici ali prozornih delih, te sperite in očistite čim prej po uporabi.

POSODA ZA MESO SADJA

Da bi zmanjšali potrebo po čiščenju, lahko posodo za meso sadja obložite z biorazgradljivo vrečko za zbiranje mesa sadja.

PODSTAVEK Z MOTORJEM

Obrišite ga z mehko, vlažno krpo. Podstavka z motorjem ne potaplajte v tekočine.

ČISTILNA SREDSTVA

Na podstavku z motorjem ali vrču ne uporabljajte abrazivnih gobic ali čistil, saj lahko opraskajo površino. Uporabljajte le toplo milnico z mehko krpo.

VRČ IN POKROV

Da bo vrč čist in da se hrana ne bo posušila na rezilih in vrču, sledite spodnjim korakom čim prej po uporabi.

Večino sestavin sperite z vrča in pokrova.

Vrč napolnite s 500 ml tople vode, namestite pokrov in pritisnite gumb AUTO CLEAN (SAMODEJNO ČIŠČENJE). Če goste ali lepljive sestavine zahtevajo dodatno moč čiščenja, dodajte nekaj kapljic tekočega detergenta za pomivanje posode.

Ponovno sperite vrč in pokrov in/ali ju ločeno pomijte v topli milnici z mehko krpo ali krtačo za steklenice.

Najučinkoviteje je, da vrč očistite takoj po uporabi.

KOŠARICA FILTRA

Da zagotovite dosledne rezultate pri iztiskanju soka, takoj po uporabi vedno temeljito očistite košarico filtra s priloženo krtačo.

Če pustite, da se meso sadja posuši, lahko zamaši drobne luknje v mrežici filtra, kar lahko vpliva na učinkovitost iztiskanja soka. Košarico filtra lahko po potrebi za 10 minut namočite v vročo milnico.

POMIVALNI STROJ

Vsi deli, razen podstavka z motorjem in potiskala za hrano, so primerni za pomivanje v pomivalnem stroju. Vrč mešalnika lahko postavite v spodnjo košaro pomivalnega stroja. Pokrov in notranjo merilno skodelico pomivajte samo v zgornji košari. Vendar pa lahko redno pomivanje delov v pomivalnem stroju skrajša njihovo življenjsko dobo zaradi dolgotrajne izpostavljenosti močnim detergentom, vroči vodi in pritisku.

Čiščenje delov v pomivalnem stroju lahko povzroči tudi slabše delovanje delov, zato te redno pregledujte in prenehajte z uporabo izdelka, če opazite znake poškodb.

TRDOVRATNI MADEŽI HRANE

Živila z močnim vonjem, kot so česen, ribe in nekatera zelenjava, kot je korenje, lahko pustijo vonj ali madeže na vrču in pokrovu mešalnika. Za njihovo odstranitev namočite vrč in pokrov mešalnika za 5 minut v toplo milnico. Pomijte ju z blagim detergentom in toplo vodo, dobro sperite in temeljito posušite. Vrč shranjujte brez nameščenega pokrova.

SHRANJEVANJE

Napravo shranjujte v pokončnem položaju tako, da je vrč mešalnika sestavljen na podstavku z motorjem ali poleg njega. Na vrh ne postavljajte ničesar. Da omogočite kroženje zraka, pokrova ne namestite.



OPOZORILO

Olja v lupinah citrusov lahko poškodujejo material vrča mešalnika, če jim je ta dlje časa izpostavljen. Vrč mešalnika vedno očistite takoj po obdelavi lupine citrusov.



Odpravljanje težav

LCD-zaslon se vklopi, vendar se naprava ne odziva na ukaze upravljalnih gumbov.	<ul style="list-style-type: none">• Varnostni zaporni ročaj morda ni pravilno zaskočen v navpičnem delovnem položaju. V tem primeru se na LCD-zaslonu prikaže animirani poziv. Preverite, ali je zgornji pokrov pravilno poravnán in ali je zaporni ročaj dobro nameščen v utora na obeh straneh pokrova sokovnika ali vrča mešalnika.
Hrana je neenakomerno sesekljana	<ul style="list-style-type: none">• To se lahko zgodi, če naenkrat dodate preveč hrane. Poskusite z manjšo količino in po potrebi zmešajte večkrat manj sestavin.
Hrana je preveč drobno narezana ali je vodena	<ul style="list-style-type: none">• Poskusite mešati krajši čas. Za boljši nadzor uporabite funkcijo PULSE (PULZIRANJE).
Odvečno meso sadja se nabira v košarici filtra iz nerjavečega jekla	<ul style="list-style-type: none">• Napravo izklopite. Razstavite jo, da odstranite odvečno meso sadja s pokrova sokovnika.• Ponovno jo sestavite in nadaljujte z iztiskanjem soka. Temu se lahko izognete z izmenjevanjem mehkih in trdih sestavin.
Meso sadja je premokro, količina izločenega soka pa premajhna	<ul style="list-style-type: none">• Čistejši kot je filter, boljši je izkoristek soka in bolj suho je meso sadja. Po vsaki uporabi sokovnik čim prej temeljito očistite. Odstranite košarico filtra iz nerjavečega jekla in temeljito očistite stene mrežice s ščetko za čiščenje. Košarico filtra sperite pod vročo vodo. Če so drobne luknje v mrežici zamašene, košarico namočite v raztopino vroče vode in 10 % limoninega soka, da odmašite luknje, ali pa jo pomijte v pomivalnem stroju (zgornja košara). To bo odstranilo odvečna vlakna, ki bi lahko ovirala pretok.• Sila potiskala lahko zmanjša izkoristek, saj upočasni motor. Ko sestavine potiskate po polnilnem prehodu, na potiskalo za hrano ne pritiskajte s silo.• Če iztiskate sok iz velike količine vlaknastih sestavin, kot sta rabarbara in ananas, boste morda morali vmes očistiti košarico filtra.
Sok izteka med obrobo filtrirne posode in pokrovom sokovnika	<ul style="list-style-type: none">• Poskusite s počasnejšo hitrostjo iztiskanja soka in potiskalo za hrano počasneje potiskajte po polnilnem prehodu.• Prepričajte se, da se v košarici filtra ne nabirajo ostanki.
Iz šobe brizga sok	<ul style="list-style-type: none">• Sok se izloča prehitro. Poskusite s počasnejšo hitrostjo iztiskanja soka (če je to mogoče) in potiskalo za hrano počasneje potiskajte po polnilnem prehodu.
Po zaustavitvi sokovnika v filtrirni posodi ostaja sok	<ul style="list-style-type: none">• Obrnite vrtljivi gumb za hitrost na najvišjo nastavitev hitrosti in napravo pustite delovati 5 sekund. To lahko pomaga premakniti preostanek soka v vrč.

Motor se med iztiskanjem soka ugaša

- Mokro meso sadja se lahko nabere pod pokrovom sokovnika in povzročijo ugašanje naprave, če se
- naprava čezmerno uporablja brez čiščenja. Če se to zgodi, razstavite napravo in sledite navodilom za čiščenje, da očistite obrobo filtrirne posode, košarico filtra iz nerjavečega jekla in pokrov sokovnika. Naprava se lahko ugasne tudi, če za potiskanje sadja in zelenjave po polnilnem prehodu uporabite preveliko silo. Če se to zgodi, poskrbite, da uporabite manjšo silo, da sadje oziroma zelenjavo potisnete po prehodu.
- Vključite napravo, preden sestavine vstavite v prehod. Če sestavine potiskate, preden motor doseže polno hitrost, lahko to povzroči ugašanje ali preobremenitev naprave. Na potiskalo pritiskajte z majhno do zmerno silo. Manjša sila pomeni boljši izkoristek soka.
- Trda sadje in zelenjava bosta pri izbiri nizke hitrosti prekomerno obremenila motor. Za določitev pravilne hitrosti za sadje in zelenjavo, ki ste ju izbrali za iztiskanje soka, glejte referenčni vodnik.

Vse lučke na nadzorni plošči utripajo, na LCD-zaslonu pa se prikaže oznaka Overload Protection (zaščita pred preobremenitvijo)

- To pomeni, da je zaradi pregrevanja ali ugašanja motorja aktivirana zaščita
 - pred preobremenitvijo motorja.
 - Če želite zaščito ponastaviti, napravo odklopite iz napajanja, jo nato ponovno priklopite ter vključite.
 - Če je oznaka za zaščito pred preobremenitvijo še vedno prikazana, napravo odklopite in pustite, da se ohlaja vsaj 30 minut, nato pa poskusite znova. Naprava mora biti med ohlajanjem odklopljena iz napajanja, da se pravilno ponastavi.
 - Če se težava še naprej pojavlja po tem, ko se je naprava ohladila, to kaže na notranjo težavo. Obrnite se na službo za pomoč strankam družbe Sage ali obiščite spletno mesto www.sageappliances.com.
 - Upoštevajte, da aktivacija zaščite pred preobremenitvijo kaže na neobičajno uporabo naprave, kot je prevelika obremenitev vrča mešalnika, pretirana potisna sila pri iztiskanju soka ali dolgotrajna neprekinjena uporaba. Upoštevajte pogoje in vse informacije v teh navodilih, da se izognete tej težavi in podaljšate življenjsko dobo naprave.
-



Garancija

2-LETNA OMEJENA GARANCIJA

Družba Sage Appliances daje garancijo za ta izdelek za domačo uporabo na določenih območjih 2 leti od datuma nakupa glede napak, ki so posledica napačne izdelave in neustreznih materialov. V tem garancijskem obdobju bo družba Sage Appliances popravila, zamenjala ali povrnila kupnino za vsak pokvarjen izdelek (po lastni presoji družbe Sage Appliances).

Vse zakonske garancijske pravice v skladu z veljavno nacionalno zakonodajo bodo spoštovane in jih naša garancija ne bo ogrozila. Za popolne pogoje in določila garancije ter navodila za vložitev zahtevka obiščite spletno mesto www.sageappliances.com.

GBR

BRG Appliances Limited
Unit 3.2, Power Road Studios, 114 Power Road, London, W4 5PY
Brezplačni telefon (stacionarna telefonska linija v Združenem kraljestvu): 0808 178 1650
Mobilni klici (nacionalna tarifa): 0333 0142 970

IRE

Irska
1800 932 369

DEU

Nemčija
0800 505 3104



www.sageappliances.com

Registrirano v Angliji in Walesu, št. 8223512.

- Zaradi nenehnega izboljševanja izdelkov se lahko izdelki, prikazani ali fotografirani v tem dokumentu, nekoliko razlikujejo od dejanskega izdelka.

Avtorske pravice BRG Appliances 2021.

BJB815/SJB815 UG1 - C21